



## EXPLOREZ LE MONDE

KAYAK / CANOE / STAND UP PADDLE



# 50 ans à s'engager pour vos loisirs.

En 1973, François NEVEUX fonde la Société d'Exploitation des Procédés Neveux, spécialisée à l'époque dans la fabrication de produits d'assainissement en béton. Fin des années 70, Mr NEVEUX lance le Rotomoulage en France, à la suite d'un rachat d'un brevet américain et crée plusieurs sites de production en Lot et Garonne. Il développe ce procédé dans l'assainissement pour produire des fosses septiques et des produits dérivés mais également dans de nombreux autres domaines, notamment dans le nautisme. Au fil des années, plusieurs usines de production sont rachetées par ses cadres dirigeants. Après plusieurs phases d'acquisitions et transmissions d'entreprises, ROTOMOD devient alors le nouveau patronyme de l'entreprise et se spécialise dans la conception & la production de canoës-kayaks en polyéthylène mais également de produits rotomoulés pour la sous-traitance.



Le développement par **ROTOMOD** du canoë kayak est principalement dû à l'introduction début des années 1990 sur le marché français et européen des kayaks Sit On Top (SOT), insubmersibles, autovideurs et sécurisants destinés au grand public.

En 2007, la société **ROTOMOD** prend le contrôle de l'actionariat de son confrère ardéchois, la société **DAG**.

En octobre 2012, les dirigeants des sociétés **ROTOMOD** et **DAG**, afin de se donner les moyens structurels d'assumer l'évolution spécifique du marché décident de fusionner les deux structures existantes et de créer ainsi un pôle de production et de diffusion commun mieux adapté. Cela se traduit par la fusion absorption de **DAG** par **ROTOMOD** et constitue ainsi un nouvel atout de réussite. **ROTOMOD** compte alors 2 marques : **RTM** et **DAG**.

Forte de ses 2 sites de production de Bon Rencontre en Lot et Garonne (47) et de St Jean le Centenier en Ardèche (07), **ROTOMOD** offre alors une large gamme de canoës-kayaks, proposant régulièrement des nouveautés et innovations. L'entreprise développe en parallèle ses activités dans le secteur du design avec la création et production de mobiliers et luminaires, suite notamment au rachat de la société des luminaires **BERGES** en octobre 2019.

Elle accueille également les projets de donneurs d'ordres de multiples secteurs tels l'agriculture, le balisage maritime et autoroutier, du traitement de l'eau, de la préservation de l'environnement...

En 50 ans, **ROTOMOD** a su pérenniser ses choix stratégiques et ses investissements. L'entreprise qui compte 80 collaborateurs actuellement accroît ses capacités de production et s'engage pleinement dans une démarche éco-responsable par l'autogestion du recyclage du polyéthylène.

**50 ans, c'est la maturité, l'âge auquel il est temps d'engager une rapide rétrospective afin que les 50 prochaines années soient dans la continuité du développement, de l'innovation, du porter haut les valeurs du made in France, de l'écoresponsabilité.**



# ROTOMOD société française spécialiste du Watersport

**ROTOMOD** est une PME française, créée en 1973 en Lot et Garonne. Au fil des années, l'entreprise s'est implantée dans l'agglomération agenaise à Bon Encontre.

L'activité principale est la conception, production et diffusion de canoës et kayaks en polyéthylène. Une partie de l'activité est consacrée à la production de donneurs d'ordres variés dans les domaines de l'agriculture, balisage routier et maritime, l'agroalimentaire, Design et luminaires.

En 2007, **ROTOMOD** se rapproche de la société DAG, autre fleuron de l'industrie liée à l'activité canoë-kayak en France et en Europe. La marque ardéchoise intègre l'entreprise aquitaine en 2012, son usine devenant alors le deuxième site de production de la SAS **ROTOMOD**.

Avec ses marques RTM et DAG, **ROTOMOD** propose un large panel d'embarcations et d'accessoires qui répond aux demandes des professionnels, des clubs, des pratiquants, quels que soient leurs sites d'évolution et leurs niveaux.

**Crédit photos :** SAFARAID - KAYAKTIVE MONTENEGRO - KAYAKMED SÈTE & HERVÉ LECLAIR - LYON EQUIPMENT LTD - STEVE ASHWORTH MEDIA - KAYA'KOOL - SEA KAYAK HALKIDIKI - KAYAKFERDIR - CANOË MÉJEAN - CIMES AVENTURE - ECOLE DE PAGAIE DU VELAY - CANOË MÉJEAN - ROSIÈRES BATEAUX CANOE ARDECHE - PATRICK RIVIERA DORDOGNE KAYAKMED SÈTE - KANOKAJAKI - CANOE EVASION - VIDRA VIZITURA - SEBASTIEN SPRING - STÉPHANE AMELINE - JONAS LEMORVAN - KAYAK EXPE - SPORT MIX - SEBASTIEN TESTER - FFCK - LOEUILLY CANOË KAYAK - ALLIANCE CANOË-KAYAK VAL DE LOIRE - ROMAIN BRUNEAU - PAN SARL - NICOLAS ROCHEREAU - MOULIN DE LA MALEINE - VILLECOURT





# MADE IN FRANCE

L'ensemble de nos canoës, kayaks et stand up paddle fabriqués en polyéthylène sont produits exclusivement en France.

Nos deux usines rassemblent 70 collaborateurs dont le leitmotiv est la réalisation d'embarcations de qualité.



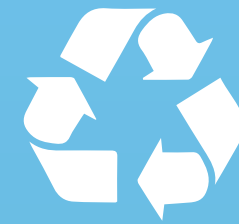

# ROTOMOD est engagée dans une politique éco-responsable.

Les deux sites de production disposent d'un broyeur, permettant d'engager l'acte de recyclage des excédents de production, les rebuts. **ROTOMOD** collecte également auprès de ses partenaires les embarcations et autres pièces en fin de vie afin de recycler la matière.

Le broyat est alors traité afin de re-créer une poudre de polyéthylène régénérée, permettant la production de nouvelles unités dans le secteur du traitement de l'eau, du bâtiment, de l'agriculture et autres accastillages du secteur nautisme de l'entreprise.

## Acheter un kayak, un canoë, un SUP RTM ou DAG

- + SAVOIR-FAIRE FRANÇAIS, reconnu dans près de 82 pays.
- + C'est acquérir un produit conçu et FABRIQUÉ EN FRANCE.
- + Accompagner l'engagement ECO RESPONSABLE de l'entreprise
- + C'est accompagner ROTOMOD dans le recyclage du polyéthylène.



### Acceptez nos (petites) imperfections !

Afin de réduire les émissions de CO2, ROTOMOD s'engage à accepter en fin de ligne de production des produits avec de petits défauts esthétiques n'altérant pas la sécurité, l'usage de ceux-ci. Si votre produit est visuellement imparfait, prenez conscience qu'il témoigne de notre eco-engagement.

### Accept our (small) imperfections !

In order to reduce CO2 emissions, ROTOMOD is committed to accepting products at the end of the production line with minor aesthetic defects that do not affect their safety or use. If your product is visually imperfect, be aware that it bears witness to our eco-commitment.



**ROTOMOD** acquiert en 2019, 2020 et 2021 le **LABEL MORE**, MOBiliser pour REcyclier, témoignant de son engagement dans le retraitement du polyéthylène et l'intégration dans sa production de produits régénérés.

**ROTOMOD** propose le programme RE-PE, REcyclons le Polyéthylène afin de collecter gratuitement auprès de nos clients et utilisateurs, les embarcations et autres pièces en polyéthylène en fin de vie. L'objectif est de désengorger les sites en attente de solution et d'assurer le recyclage de ces éléments.



# LINE-UP.

SIT ON TOP



**MOJITO** SIT ON TOP MONOPLACE  
En version PACK



**MAKAO CONFORT** SIT ON TOP MONOPLACE  
Existe en version STD, PACK et PRO



**DUETTO CONFORT** SIT ON TOP MULTIPLACE



**OCEAN DUO** SIT ON TOP MULTIPLACE  
Existe en version STD ou PACK



**OCEAN QUATRO** SIT ON TOP MULTIPLACE



**DISCO+** SIT ON TOP MONOPLACE



**MID-WAY** SIT ON TOP MONOPLACE



**TEMPO** SIT ON TOP MONOPLACE



**ABACO 3.60** SIT ON TOP MONOPLACE



**PLANCHE VISIO**

KAYAK DE PÊCHE



**HIRO** KAYAK DE PÊCHE

**GAMME PRO**



**MEZZO STANDARD** SIT IN MONOPLACE



**TAIKIEVO CONFORT** SIT ON TOP MONOPLACE



**TANGO EVO CONFORT** SIT ON TOP MONOPLACE



**OPTIMO EVO CONFORT** SIT ON TOP MULTIPLACE



**TRIBAL PRO** SIT ON TOP MULTIPLACE



**TARKA** SIT ON TOP MULTIPLACE



**TANARGUE II** SIT ON TOP MULTIPLACE

**TOURING**



**BRIO** TOURING MULTIPLACE



**CANADIA** CANOE MULTIPLACE



**RIVIERA** CANOE MULTIPLACE



**RIVIERA XL** CANOE MULTIPLACE

**KAYAK DE MER**



**MEZZO LUXE** SIT IN MONOPLACE



**TIWOK EVO** SIT IN MONOPLACE  
Existe en version LUXE ou FUN



**MIWOK** SIT IN MONOPLACE  
Existe en version HI-LUXE ou HI-FUN



**YSAK** SIT IN MONOPLACE  
Existe en version LUXE ou HI-LUXE



**BIWOK EVO HI-LUXE** SIT IN MULTIPLACE



**NELO 510** SURFSKI MONOPLACE

**EAUX VIVES**



**PANAME** SIT IN MONOPLACE  
Existe en version PANAME et PANAME S



**SQUALY** SIT IN MONOPLACE



**MAD'GIC** SIT IN MONOPLACE



**STRIM JUNIOR** SIT IN MONOPLACE



**STRIM SENIOR** SIT IN MONOPLACE



**SX230** SIT ON TOP MONOPLACE



**SX285** SIT ON TOP MONOPLACE



**SPY 235** SIT IN MONOPLACE



**SPY 260** SIT IN MONOPLACE

**STAND UP PADDLE**



**KOA 10'2"** STAND UP PADDLE



**FUN 10'6"** STAND UP PADDLE GONFLABLE



**EXP 12'6"** STAND UP PADDLE GONFLABLE



**PRO 11'** STAND UP PADDLE GONFLABLE



**MAX 16'** STAND UP PADDLE GONFLABLE





# Duetto

SIT ON TOP MULTIPLACE

Le **DUETTO** est un nouveau kayak biplace pouvant accueillir 2 adultes et un jeune enfant. Ce Sit On Top est équipé de série de deux dossiers basculants, offrant alors un confort optimal. Sa carène permet une navigation tant en mer qu'en rivière.

Le **DUETTO** est un kayak directeur, stable et confortable.

<b>LONGUEUR</b>	375 cm
<b>LARGEUR</b>	93 cm
<b>PROFONDEUR</b>	28 cm
<b>POIDS</b>	32 kg
<b>CHARGE MAXI</b>	240 kg

- 2 dossiers basculants en polyéthylène
- Ligne de vie
- Portes pagaies latéraux
- 4 poignées intégrées

#### OPTIONS

- Chariot de transport (P56)
- Gilets d'aide à la flottabilité (P54)
- Bouchons automatiques (P58)
- Sacs et bidons de rangement (P57)
- Pagaies (P55)



**KAYAKS EMPILABLES  
AVEC DOSSIERS ABAISSÉS**



**CONTIENT DU PE RECYCLÉ**



# Mojito

SIT ON TOP MONOPLACE

Le **MOJITO** est le plus compact des SIT-ON-TOP de la gamme.

Il permet une découverte ludique de l'activité en mer, lac et rivière.

Le **MOJITO** est idéal pour découvrir les joies du surf en kayak.



<b>LONGUEUR</b>	250 cm
<b>LARGEUR</b>	76 cm
<b>PROFONDEUR</b>	30 cm
<b>POIDS</b>	16 kg
<b>CHARGE MAXI</b>	100 kg

#### VERSION PACK

- Poignées de portage
- Puits autovideurs
- Pontets boucle
- Porte gourde
- Cale-pieds moulés
- **Pagaie alu 2 parties**

#### OPTIONS

- Chariot de transport (P56)
- Gilets d'aide à la flottabilité (P54)
- Bouchons automatiques (P58)
- Sacs de rangement (P57)



CONTIENT DU PE RECYCLÉ

# Makao confort

## SIT ON TOP MONOPLACE

Ce sit on top accueille tous types de pagayeurs quel que soit son niveau de pratique. Stable et confortable grâce à son dossier rabattable en polyéthylène, le pagayeur embarque tant pour une courte session découverte qu'une randonnée de quelques heures.

Le **MAKAO** est à l'aise en mer, balade et découverte du surf sur des petites vagues, en lac et rivière.

<b>LONGUEUR</b>	273 cm
<b>LARGEUR</b>	79 cm
<b>PROFONDEUR</b>	36 cm
<b>POIDS</b>	22 kg
<b>CHARGE MAXI</b>	130 kg

### VERSION CONFORT

- Poignées de portage intégrées
- Puits autovideurs
- Cale-pieds moulés
- Élastiques porte-pagaie
- Espace de rangement central avec trappe caoutchouc
- Espace de rangement arrière avec élastique
- Filets latéraux vide-poche
- Dossier PE noir monté

### VERSION PACK version Confort +

- **Pagaie alu 2 parties**

### VERSION PRO

- Poignées de portage intégrées
- Puits autovideurs
- Cale-pieds moulés
- Espace de rangement central avec trappe caoutchouc
- Espace de rangement arrière avec sangle
- Dossier PE



**KAYAKS EMPILABLES  
AVEC DOSSIERS ABAISSÉS**

### OPTIONS

- Chariot de transport (P56)
- Gilets d'aide à la flottabilité (P54)
- Bouchons automatiques (P58)
- Sacs et bidons de rangement (P57)
- Pagaies (P55)



**CONTIENT DU PE RECYCLÉ**



# Océan Duo

SIT ON TOP MULTIPLACE

L'**OCEAN DUO** est un SIT-ON-TOP pouvant accueillir 2 adultes + un enfant.

Autovideur, robuste, sûr et confortable, il permet de découvrir la randonnée en mer, lac et rivière et de s'adonner au surf sur les petites vagues du littoral.



<b>LONGUEUR</b>	370 cm
<b>LARGEUR</b>	88 cm
<b>PROFONDEUR</b>	33 cm
<b>POIDS</b>	29 kg
<b>CHARGE MAXI</b>	220 kg

## VERSION STANDARD

- Poignées de portage
- Puits autovideurs
- Pontets boucle
- Cale-pieds moulés
- Élastiques porte-pagaie
- Espace de rangement avec sangle
- Ligne de vie

## VERSION PACK version Standard +

- Siège Luxe
- Pagaie alu 2 parties

## OPTIONS

- Chariot de transport (P56)
- Gilets d'aide à la flottabilité (P54)
- Bouchons automatiques (P58)
- Sacs et bidons de rangement (P57)
- Pagaies (P55)



CONTIENT DU PE RECYCLÉ



# Océan Quatro

SIT ON TOP MULTIPLACE

L' **OCEAN QUATRO** embarque 2 adultes et 2 enfants.

Les grandes randonnées en mer sont désormais accessibles tout en profitant des incomparables atouts de confort et de sécurité des SIT-ON-TOP.



<b>LONGUEUR</b>	412 cm
<b>LARGEUR</b>	90 cm
<b>PROFONDEUR</b>	35 cm
<b>POIDS</b>	34 kg
<b>CHARGE MAXI</b>	260 kg



**OPTION :**  
**DOSSIER PE RIGIDE**  
Avec fixation et sangle

- Poignées de portage
- Puits autovideurs
- Pontets boucle
- Cale-pieds moulés
- Espace de rangement arrière avec sangle
- Élastiques porte-pagaie
- Ligne de vie

## OPTIONS

- Chariot de transport (P56)
- Gilets d'aide à la flottabilité (P54)
- Bouchons automatiques (P58)
- Sacs et bidons de rangement (P57)
- Pagaies (P55)



**CONTIENT DU PE RECYCLÉ**



# Abaco 3.60

SIT ON TOP MONOPLACE

L'**ABACO 3.60** est un sit on top monoplace idéalement abouti pour tout type de navigation, pour tout type de plan d'eau, salée ou douce. Son design compact facilite le stockage, le transport et le rend plus manœuvrable en navigation. Sa largeur de 76 cm procure une stabilité importante.

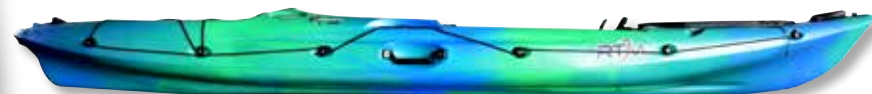

<b>LONGUEUR</b>	360 cm
<b>LARGEUR</b>	76 cm
<b>PROFONDEUR</b>	30 cm
<b>POIDS</b>	32.5 kg
<b>CHARGE MAXI</b>	170 kg

- Poignées de portage
- Puits auto-videurs
- Espace de rangement arrière avec élastique
- Élastiques porte pagaie
- Ligne de vie
- Cale-pieds réglables mixtes
- Filets vide-poche
- Espace de rangement central avec trappe
- Espace de rangement avant avec trappe

#### OPTIONS

- Chariot de transport (P56)
- Gilets d'aide à la flottabilité (P54)
- Bouchons automatiques (P58)
- Sacs et bidons de rangement (P57)
- Pagaies (P55)
- Fauteuil PREMIUM fishing (P60)



CONTIENT DU PE RECYCLÉ



# Planche Visio

## PLANCHE DE RANDONNÉE PALMÉE À VISION SOUS-MARINE

Planche de chasse et de loisir en polyéthylène.

Sécurisée grâce à ses multiples poignées et supports.  
Ergonomique: le nageur est confortablement positionné pour explorer le monde sous-marin à l'aide de la lentille optique.

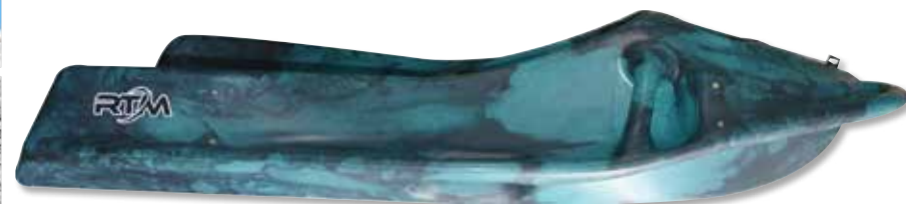

<b>LONGUEUR</b>	140 cm
<b>LARGEUR</b>	65 cm
<b>POIDS</b>	8.8 kg

- Poignées intégrées
- Mentonnière en mousse
- Lentille optique

### OPTIONS

- Gilets d'aide à la flottabilité (P54)
- Sacs et bidons de rangement (P57)



CONTIENT DU PE RECYCLÉ



# Disco +

SIT ON TOP MONOPLACE

Le **DISCO+** affiche des niveaux de navigation exceptionnels.

Sa ligne effilée et sa glisse séduisent tout particulièrement les kayakistes féminines.



<b>LONGUEUR</b>	428 cm
<b>LARGEUR</b>	65 cm
<b>PROFONDEUR</b>	33 cm
<b>POIDS</b>	23 kg
<b>CHARGE MAXI</b>	120 kg

- Poignées de portage
- Puits autovideurs
- Pontets boucle
- Cale-pieds moulés
- Espace de rangement arrière avec filet
- Ligne de vie

#### OPTIONS

- Chariot de transport (P56)
- Gilets d'aide à la flottabilité (P54)
- Bouchons automatiques (P58)
- Sacs et bidons de rangement (P57)
- Pagaies (P55)



CONTIENT DU PE RECYCLÉ



# Mid-Way

SIT ON TOP MONOPLACE

Le **MID-WAY** allie les performances des kayaks de mer traditionnels (glisse, rapidité, qualités techniques) aux atouts d'un SIT-ON-TOP (autovideur, sécurité, facilité d'utilisation).

Le CARL SYSTEM offre un calage optimal pour les randonnées et séances en mode fitness



<b>LONGUEUR</b>	440 cm
<b>LARGEUR</b>	65 cm
<b>PROFONDEUR</b>	34 cm
<b>POIDS</b>	23 kg
<b>CHARGE MAXI</b>	140 kg

- Poignées de portage
- Puits autovideurs
- Pontets boucle
- Cale-pieds moulés
- Espace de rangement arrière avec filet
- CARL-SYSTEM
- Quille anti-usure

## OPTIONS

- Chariot de transport (P56)
- Gilets d'aide à la flottabilité (P54)
- Bouchons automatiques (P58)
- Sacs et bidons de rangement (P57)
- Pagaies (P55)





# Tempo

SIT ON TOP MONOPLACE

Le **TEMPO** est un superbe long courrier, confortable, spacieux et rapide.

Il est réellement adapté à une pratique « Fitness », aux grandes randonnées, à la pêche et à la plongée.



<b>LONGUEUR</b>	450 cm
<b>LARGEUR</b>	67 cm
<b>PROFONDEUR</b>	34 cm
<b>POIDS</b>	24 kg
<b>CHARGE MAXI</b>	170 kg

- Poignées de portage
- Puits autovideurs
- Pontets boucle
- Cale-pieds moulés
- Espace de rangement arrière avec filet
- Espace de rangement avant avec trappe et sangles
- Ligne de vie
- Anneau de remorquage

## OPTIONS

- Chariot de transport (P56)
- Gilets d'aide à la flottabilité (P54)
- Bouchons automatiques (P58)
- Sacs et bidons de rangement (P57)
- Pagaies (P55)



CONTIENT DU PE RECYCLÉ



# Mezzo STD

SIT IN MONOPLACE

Le **MEZZO STD** est un kayak compact et directeur. Il permet une approche ludique de la randonnée en kayak, tant sur les plans d'eau calme qu'en mer, aux abords du littoral.

Ce kayak allie le confort, la stabilité et la glisse, quel que soit le gabarit du pagayeur.

Le **MEZZO STD** dispose d'une grande hiloire, facilitant l'embarquement, le débarquement et l'accueil des pagayeurs les plus costauds.



<b>LONGUEUR</b>	360 cm
<b>LARGEUR</b>	67 cm
<b>PROFONDEUR</b>	34 cm
<b>POIDS</b>	22 kg
<b>CHARGE MAXI</b>	135 kg
<b>HILOIRE</b>	92 x 47

- Siège PE avec dossier rabattable
- Poignées avant et arrière
- Cale-pieds à crans
- Capot PE arrière
- Bassine intégrée
- 1/2 chandelle avant
- Chandelle arrière
- Cale-cuisse intégré
- Ligne de vie
- Élastique de pont avant et arrière

#### OPTIONS

- Chariot de transport (P56)
- Gilets d'aide à la flottabilité (P54)
- Sacs et bidons de rangement (P57)
- Pagaies (P55)



# Taiki EVO

SIT ON TOP MONOPLACE

Le **TAÏKI** est le kayak monospace le plus plébiscité des professionnels de par sa solidité, rigidité et aptitude à naviguer même en étant chargé.

Son dossier basculant en polyéthylène offre un confort idéal aux pratiquants.



<b>LONGUEUR</b>	345 cm
<b>LARGEUR</b>	80 cm
<b>PROFONDEUR</b>	32 cm
<b>POIDS</b>	23 kg
<b>CHARGE MAXI</b>	150 kg



- Poignées Loueurs (tube + drisse) avant et arrière
- Poignées latérales intégrées
- Sangle porte-bidon (max 50L)
- Quille anti-usure
- Cale-pieds moulés
- Puits autovideurs
- Siège PE rabattable

## OPTIONS

- Gilets d'aide à la flottabilité (P54)
- Bouchons automatiques (P58)
- Sacs et bidons de rangement (P57)
- Pagaies (P55)



**KAYAKS EMPILABLES  
AVEC DOSSIERS ABAISSÉS**





# Tango EVO

SIT ON TOP MONOPLACE

Le **TANGO EVO** est disponible en version Confort avec le dossier PE rabattable.

Doté d'une coque à fond plat étravée, le **TANGO EVO** est conçu pour la navigation en rivière, plan d'eau et bord de mer calme.



<b>LONGUEUR</b>	351 cm
<b>LARGEUR</b>	78 cm
<b>PROFONDEUR</b>	34 cm
<b>POIDS</b>	26 kg
<b>CHARGE MAXI</b>	140 kg



- Poignées Loueurs (tube + drisse) avant et arrière
- Poignées latérales intégrées
- Sangle porte-bidon (max 50L)
- Pontets boucle
- Cale-pieds moulés
- Puits autovideurs
- Siège PE rabattable

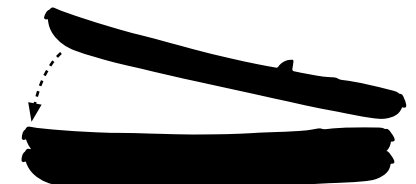

**KAYAKS EMPILABLES  
AVEC DOSSIERS ABAISSÉS**

## OPTIONS

- Gilets d'aide à la flottabilité (P54)
- Bouchons automatiques (P58)
- Sacs et bidons de rangement (P57)
- Pagaies (P55)

# Optimo EVO

SIT ON TOP MULTIPLACE

renforcé

L'**OPTIMO EVO** est un kayak 2/3 place offrant une alternative aux canoës traditionnels.

Les atouts sont sa stabilité, capacité de chargement, maniabilité et solidité.



<b>LONGUEUR</b>	432 cm
<b>LARGEUR</b>	93 cm
<b>PROFONDEUR</b>	34 cm
<b>POIDS</b>	48 kg
<b>CHARGE MAXI</b>	220 kg



- Bouchon de vidange avec socle
- Poignées Loueurs avant et arrière
- Poignées latérales intégrées
- Cale-pieds moulés
- Puits autovideurs
- Sangle porte-bidon (max 50L)
- Dossiers PE rabattables
- Renfort de pointe

#### OPTIONS

- Bouchons automatiques (P58)
- Sacs et bidons de rangement (P57)
- Pagaies (P55)

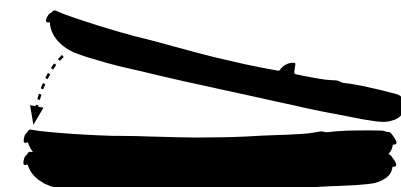

**KAYAKS EMPILABLES  
AVEC DOSSIERS ABAISSÉS**



# Tribal Pro

SIT ON TOP MULTIPLACE

Kayak SIT-ON-TOP accueillant jusqu'à 3 adultes à bord, ce modèle bas sur l'eau est plébiscité des loueurs proposant des parcours de longueurs moyennes, à faible niveau d'eau.



<b>LONGUEUR</b>	405 cm
<b>LARGEUR</b>	90 cm
<b>PROFONDEUR</b>	32 cm
<b>POIDS</b>	37 kg
<b>CHARGE MAXI</b>	250 kg

- Poignées avant et arrière
- Poignées latérales
- Sangle porte-bidon (max 24L)
- Pontets boucle
- Cale-pieds moulés
- Puits autovideurs



**KAYAKS EMPILABLES**

## OPTIONS

- Sacs et bidons de rangement (P57)
- Pagaies (P55)





# Tarka

## SIT ON TOP MULTIPLACE

Le **TARKA** est l'aboutissement du cahier des charges souhaités par les professionnels : puits autovideurs plus hauts et insérés dans les tunnels de la coque; pont du kayak rigidifié; renfort de pointe intégré; poignées latérales rigides; espaces de rangement optimisés pour accroître le confort du pagayeur.

Il accueille 2 à 3 personnes.



<b>LONGUEUR</b>	445 cm
<b>LARGEUR</b>	85 cm
<b>PROFONDEUR</b>	43 cm
<b>POIDS</b>	47 kg
<b>CHARGE MAXI</b>	270 kg

- Poignées loueurs avant et arrière
- Poignées latérales rigides
- Sangles porte-bidon (max 50L)
- Renfort de pointe avant
- Cale-pieds moulés
- Puits autovideurs

### OPTIONS

- Gilets d'aide à la flottabilité (P54)
- Bouchons automatiques (P58)
- Sacs et bidons de rangement (P57)
- Pagaies (P55)



### KAYAKS EMPILABLES

# Tanargue 2

SIT ON TOP MULTIPLACE

Le **TANARGUE 2** est un kayak 2/3 places, sans puits autovideur donc pas de point dur au niveau de la coque, permettant l'évolution sur des rivières dites cassantes.

Le **TANARGUE 2** allie confort pour de grands parcours, une navigation facile et saine pour les néophytes et bien sûr, une capacité de chargement importante.



<b>LONGUEUR</b>	445 cm
<b>LARGEUR</b>	85 cm
<b>PROFONDEUR</b>	43 cm
<b>POIDS</b>	47 kg
<b>CHARGE MAXI</b>	270 kg

- Poignées avant et arrière
- Poignées latérales
- Sangles porte-bidon (max 50L)
- Renfort de pointe avant
- Cale-pieds moulés

## OPTIONS

- Gilets d'aide à la flottabilité (P54)
- Sacs et bidons de rangement (P57)
- Pagaies (P55)



**KAYAKS EMPILABLES**





# Brio

## TOURING MULTIPLACE

Léger, le **BRIO** est un kayak de randonnée, très confortable grâce à ses sièges ergonomiques. Ses dossiers sont rabattables, facilitant alors le transport sur remorques.

Le **BRIO** est idéal pour les balades à deux... ou à trois avec un enfant. Il peut également s'utiliser seul.



<b>LONGUEUR</b>	395 cm
<b>LARGEUR</b>	83 cm
<b>PROFONDEUR</b>	40 cm
<b>POIDS</b>	33 kg
<b>CHARGE MAXI</b>	230 kg

- Sièges PE avec dossier rabattable (assise enfant supplémentaire sur le siège arrière)
- Poignées avant et arrière loueurs
- Sangle porte-bidon (max 24L)
- Filet de pont avant
- Bouchon de vidange

### OPTIONS

- Chariot de transport (P56)
- Gilets d'aide à la flottabilité (P54)
- Sacs et bidons de rangement (P57)
- Pagaies (P55)

# Canadia

## CANOE MULTIPLACE

Canoë issu des anciens bateaux en bois, le **CANADIA** propose des assises particulièrement confortables pour une position idéale.

Deux enfants prennent place sur la banquette centrale en toute sécurité, puisqu'il est le seul insubmersible de sa catégorie. Accueillant jusqu'à 4 personnes et leur matériel, il est l'idéal compagnon des journées en famille.



<b>LONGUEUR</b>	470 cm
<b>LARGEUR</b>	93 cm
<b>PROFONDEUR</b>	45 cm
<b>POIDS</b>	47 kg
<b>CHARGE MAXI</b>	320 kg

- Poignées avant et arrière
- Sangles porte-bidon (max 50L)

Si 2 bidons sont installés, le canoë est exclusivement 2 places.

### OPTIONS

- Gilets d'aide à la flottabilité (P54)
- Sacs et bidons de rangement (P57)
- Pagaies (P55)





# Riviera

## CANOE MULTIPLACE

Canoë ouvert, le **RIVIERA** est l'embarcation idéale pour découvrir les cours d'eau en famille.

Ce bateau robuste et stable peut s'utiliser assis ou à genoux. Incontournable pour s'initier au canoë, il est également recommandé pour un usage professionnel.

Le **RIVIERA** est livré avec deux dossiers en Pe sur les assises avant et arrière.



<b>LONGUEUR</b>	464 cm
<b>LARGEUR</b>	90 cm
<b>PROFONDEUR</b>	37 cm
<b>POIDS</b>	43 kg
<b>CHARGE MAXI</b>	295 kg

- Poignées avant et arrière
- Siège arrière
- Siège avant
- Banquette centrale deux places
- Dossier PE pour siège avant et arrière

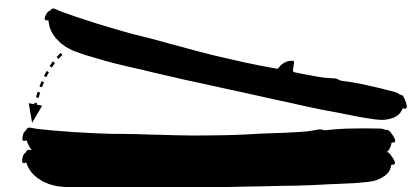

**KAYAKS EMPILABLES  
AVEC DOSSIERS REPLIÉS**

### OPTIONS

- Gilets d'aide à la flottabilité (P54)
- Sacs et bidons de rangement (P57)
- Pagaies (P55)



# Riviera XL

## CANOE MULTIPLACE

**RIVIERA XL**, le monospace des canoës : grâce à sa banquette centrale supplémentaire, il peut accueillir 4 adultes ou alors deux adultes et 4 enfants.

Stable, maniable et confortable, le Riviera XL accueille tout type de pagayeurs pour des randonnées de quelques heures ou à la journée.

Le **RIVIERA XL** est livré avec deux dossiers en Pe sur les assises avant et arrière.



<b>LONGUEUR</b>	500 cm
<b>LARGEUR</b>	100 cm
<b>PROFONDEUR</b>	37 cm
<b>POIDS</b>	48 kg
<b>CHARGE MAXI</b>	350 kg

- Poignées avant et arrière
- Siège arrière
- Siège avant
- Banquettes centrales deux places
- Dossier PE pour siège avant et arrière



**KAYAKS EMPILABLES  
AVEC DOSSIERS REPLIÉS**

### OPTIONS

- Gilets d'aide à la flottabilité (P54)
- Sacs et bidons de rangement (P57)
- Pagaies (P55)

 HIRO





# Hiro Impulse Drive

KAYAK DE PÊCHE

Le **HIRO Impulse drive** est un kayak au design élancé, stable, rapide et ergonomique, permettant la pêche mains-libres.

Propulsé par l'**Impulse Drive**, ce système éprouvé est léger. Il évolue en marche avant et en arrière.

La direction est assurée par un large safran commandé par une manette à bâbord du kayakiste.

Son confortable fauteuil premium s'ajuste selon le gabarit du pêcheur. L'espace en avant de l'assise argue une vaste plateforme permettant la pêche en station debout.

<b>LONGUEUR</b>	362 cm
<b>LARGEUR</b>	87 cm
<b>PROFONDEUR</b>	40 cm
<b>POIDS</b>	42 kg
<b>CHARGE MAXI</b>	180 kg

## OPTIONS

- Chariot de transport HIRO (P60)
- Gilets d'aide à la flottabilité (P54)
- Bouchons automatiques (P58)
- Sacs et bidons de rangement (P57)



- 1 bouchon de vidange
- 2 poignées de portage
- 4 puits auto-videurs
- 1 espace de rangement arrière avec élastique
- 2 élastiques porte pagaie
- 1 ligne de vie
- 4 porte cannes fixes
- 1 porte canne orientable
- 4 rails alu latéraux
- 1 espace de rangement avant avec trappe
- Bouchons automatiques M

- 1 pédalier IMPULSE DRIVE
- 1 pagaie double asymétrique alu 2 parties 215 cm
- 1 fauteuil HIRO premium





# Mezzo LUXE

KAYAK DE MER MONOPLACE

Le **MEZZO LUXE** est un kayak de randonnée compact, confortable et directeur. Son compartiment de rangement situé à l'arrière permet d'emporter le nécessaire pour une randonnée de quelques heures à 2 jours.

Sa grande hiloire et le siège réglable et ergonomique HI-CLASS rendent ce kayak confortable et accessible à tous les gabarits.



<b>LONGUEUR</b>	360 cm
<b>LARGEUR</b>	67 cm
<b>PROFONDEUR</b>	37 cm
<b>POIDS</b>	25 kg
<b>CHARGE MAXI</b>	130 kg
<b>HILOIRE</b>	92 x 47

- Poignées de portage
- Ligne de vie
- Anneau de remorquage
- Élastique de pont avant
- Siège HI-CLASS avec dossier réglable
- Cale-pieds réglables mixtes
- 1/2 chandelle avant
- Espace de rangement arrière avec trappe
- Élastiques porte-pagaies
- Dérive rétractable

## OPTIONS

- Chariot de transport (P56)
- Gilets d'aide à la flottabilité (P54)
- Sacs et bidons de rangement (P57)
- Pagaie (P55)





# Tiwok EVO

KAYAK DE MER MONOPLACE

Racé, stable, élégant, le **TIWOK EVO** évolue pour obtenir encore plus de confort avec un cockpit plus volumineux et le siège HI-CLASS.

Adapté à tous les gabarits, il permet de découvrir la randonnée en mer, en lac et rivière.

Possibilité de mettre en place un **GOVERNAIL EN OPTION**.

<b>LONGUEUR</b>	440 cm
<b>LARGEUR</b>	60 cm
<b>PROFONDEUR</b>	34 cm
<b>POIDS</b>	23 kg
<b>CHARGE MAXI</b>	130 kg
<b>HILOIRE</b>	90 x 45



## VERSION LUXE

- Cale-pieds réglables mixtes
- Ligne de vie
- Compartiments de rangement avec trappe
- Filet de pont avant
- Siège HI-CLASS avec dossier réglable
- Quille anti-usure
- Logements pour bidons sur pont arrière avec sangles

## VERSION FUN

- Cale-pieds réglables mixtes
- Ligne de vie
- Compartiments de rangement avec trappe
- Filet de pont avant
- Dossier thermo-confort
- Quille anti-usure

## OPTIONS

- Chariot de transport (P56)
- Gilets d'aide à la flottabilité (P54)
- Sacs et bidons de rangement (P57)
- Pagaie (P55)





# Miwok

## KAYAK DE MER MONOPLACE

Glisse, rapidité, stabilité sont les atouts du **MIWOK**.

Son volume, son accastillage sobre et complet (gouvernail) et ses 5 m lui procurent des sensations et performances proches d'un kayak en composite. Il est le compagnon idéal des longues randonnées.

<b>LONGUEUR</b>	500 cm
<b>LARGEUR</b>	60 cm
<b>PROFONDEUR</b>	35 cm
<b>POIDS</b>	25 kg
<b>CHARGE MAXI</b>	140 kg
<b>HILOIRE</b>	79 x 45



### VERSION HI-LUXE

- Cale-pieds réglables mixtes
- Ligne de vie
- Compartiments de rangement avec trappe
- Anneau de remorquage
- Siège HI-CLASS avec dossier réglable
- Quille anti-usure
- Filet de pont avant
- Logements pour bidons sur pont arrière avec sangle
- Gouvernail

### VERSION HI-FUN

- Cale-pieds réglables mixtes
- Ligne de vie
- Compartiments de rangement avec trappe
- Anneau de remorquage
- Dossier thermo-confort
- Quille anti-usure
- Élastique de pont avant et arrière
- Gouvernail
- Siège PE

### OPTIONS

- Chariot de transport (P56)
- Gilets d'aide à la flottabilité (P54)
- Sacs et bidons de rangement (P57)
- Pagaie (P55)





# Ysak

KAYAK DE MER MONOPLACE

Confortable et performant, l'**YSAK** est un parfait « avaleur de milles ».

L'ergonomie et les fines entrées d'eau de l'étrave avant sont plaisantes à naviguer et permettent une bonne tenue du kayak, même par mer agitée.



<b>LONGUEUR</b>	506 cm
<b>LARGEUR</b>	57 cm
<b>PROFONDEUR</b>	30 cm
<b>POIDS</b>	26 kg
<b>CHARGE MAXI</b>	120 kg
<b>HILOIRE</b>	84 x 46

#### VERSION LUXE

- Compartiment avant de rangement avec trappe ronde
- Compartiment arrière de rangement avec accès par trappe ronde et trappe ovale
- Dossier thermo-confort
- Siège PE
- Ligne de vie
- Poignées de portage
- Élastique de pont avant
- Élastique de pont arrière
- Dérive rétractable

#### VERSION HI-LUXE - version Luxe +

- 2 compartiments arrière de rangement avec accès par trappe ronde et trappe ovale
- Siège PE avec pad assise
- Gouvernail

#### OPTIONS

- Chariot de transport (P56)
- Gilets d'aide à la flottabilité (P54)
- Sacs et bidons de rangement (P57)
- Pagaie (P55)





# Biwok EVO

SIT IN MULTIPLACE  
HI-LUXE

Le kayakiste peut régler la profondeur de la dérive amovible du **BIWOK** en fonction de la force du vent et du courant et corriger plus facilement son cap.

La coque reste inchangée et garde toujours ses bonnes capacités de glisse et de stabilité.



<b>LONGUEUR</b>	530 cm
<b>LARGEUR</b>	67cm
<b>PROFONDEUR</b>	35 cm
<b>POIDS</b>	34 kg
<b>CHARGE MAXI</b>	240 kg
<b>HILOIRE</b>	92 x 47

- Ligne de vie
- Élastique de pont avant
- Élastique de pont central
- Élastique de pont arrière
- Compartiments de rangement avec trappe ovale
- Sièges HI-CLASS
- Poignées de portage
- Élastiques porte-pagaie
- Quille anti-usure
- Paires de cale-pieds réglables mixtes
- Gouvernail
- Dérive rétractable

#### OPTIONS

- Chariot de transport (P56)
- Gilets d'aide à la flottabilité (P54)
- Sacs et bidons de rangement (P57)
- Pagaie (P55)





# Nelo 510

SURFSKI

Surfski monoplace en polyéthylène bi-couche, lui assurant une bonne rigidité, et un poids parmi les plus bas du marché.

Le **NELO 510** est un surfski d'entrée de gamme idéal pour tous ceux qui veulent commencer à pagayer, facile à manier, durable, stable. Il convient aux enfants comme aux adultes et permet la découverte du downwind. Il allie les belles lignes d'un surfski en composite à un bateau extra stable et durable.



<b>LONGUEUR</b>	510 cm
<b>LARGEUR</b>	55 cm
<b>PROFONDEUR</b>	29 cm
<b>POIDS</b>	22 kg
<b>CHARGE MAXI</b>	110 kg



- Cale pieds entièrement réglable, profondeur, inclinaison, hauteur, construction polyamide et inox.
- Sangle de pied rigide
- Vide-vite obturable 2 positions, manipulable avec le pied.
- Trappe ovale en tissu
- Compartiment de rangement arrière
- Poignée avant et arrière
- Poignées latérales intégrées
- Élastique de pont arrière
- Gouvernail spécifique «surf ski»
- Cloisons interne en mousse

## OPTIONS

- Chariot de transport (P56)
- Gilets d'aide à la flottabilité (P54)
- Sacs et bidons de rangement (P57)
- Pagaie (P55)

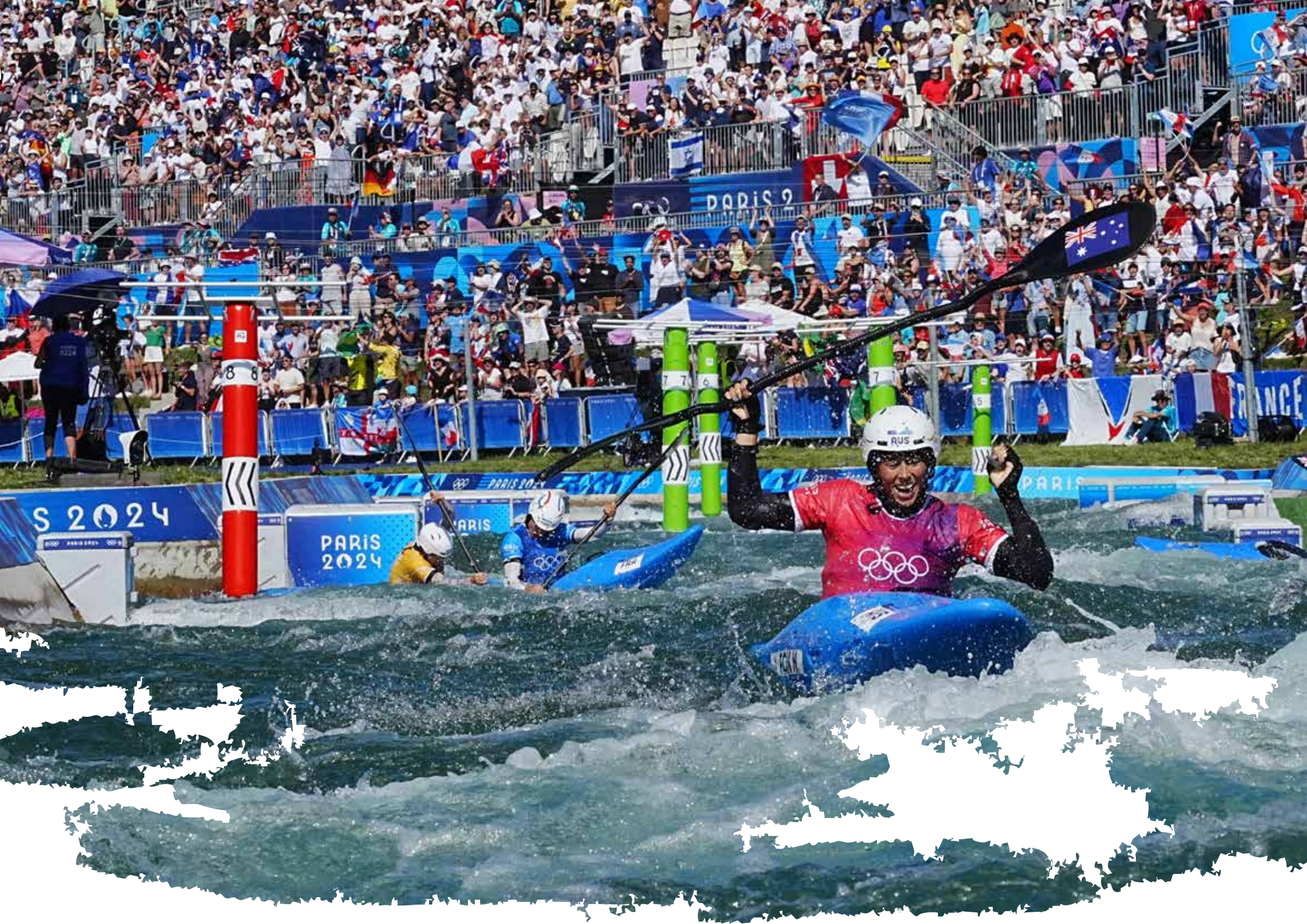

# Paname / Paname S

## KAYAK CROSS / PLAYBOATING

Kayak d'Eau-Vive élaboré par **Zig Zag** en collaboration avec les membres de l'équipe de France de Slalom. Le **PANAME** s'adresse aux pagayeurs qui envisagent des sensations fortes aussi bien en compétition qu'en rivière. Un bateau pensé par l'élite qui reste accessible au plus grand nombre.

Vitesse, fluidité, réactivité sont les maîtres mots de ce nouveau modèle développé pour une pratique ludique et pour monter sur les podiums en kayak cross.

Ses caractéristiques techniques permettent une navigation facilitée et performante :

- Répartition du volume avant optimisée pour faciliter les déposes, franchissement de rouleaux, réception de saut ou de rampe.
- Arrière taillé pour des rotations rapides et stables
- Pointe arrière tendue pour gagner en vitesse et glisse.
- Faible hauteur de pont et hiloire encastré facilitant les mouvements du kayakiste et le passage des portes de kayak cross.

Décliné en 2 tailles, le **PANAME** et le **PANAME S** s'adaptent aux morphologies des athlètes féminins et masculins soucieux de naviguer dans un kayak leur correspondant en volume et en largeur, favorisant l'expression de leur potentiel.

	<b>PANAME</b>	<b>PANAME S</b>
<b>LONGUEUR</b>	274 cm	274 cm
<b>LARGEUR</b>	63.5 cm	60 cm
<b>HILOIRE</b>	88 x 48 cm	88 x 48 cm
<b>POIDS</b>	18 kg	18 kg
<b>CHARGE MAXI</b>	70/85 kg	55/70 kg

- Cale-pieds plateaux réglables
- Dossieret ajustable par cliquets
- Siège PE
- Raidisseur
- Chandelles avant et arrière mousse

### OPTIONS

- Chariot de transport (P56)
- Gilets d'aide à la flottabilité (P54)
- Pagaie (P55)

COULEUR  
BLANC

COULEUR  
BLEU

COULEUR  
ROUGE



CONTIENT DU PE RECYCLÉ



CONSTRUCTION : POLYÉTHYLÈNE  
HAUT DENSITÉ SUPER LINÉAIRE



# SQUALY

## INITIATION RIVIÈRE

Le **SQUALY** est un kayak école, permettant la pratique de l'activité kayak dès le plus jeune âge.

Adapté aux jeunes pagayeurs, il facilite l'acquisition de la technique en kayak pour une navigation fun et sécurisante en eau calme et aussi en rivières lors des descentes slalomées des torrents ou bassins artificiels. (Max Classe 2 / passage 3).

La quille/dérive amovible est un outil idéal, permettant aux jeunes pagayeurs de se concentrer sur la propulsion et non le maintien de la direction du **SQUALY**.

<b>LONGUEUR</b>	223 cm
<b>LARGEUR</b>	57 cm
<b>PROFONDEUR</b>	30.5 cm
<b>POIDS</b>	13 kg
<b>CHARGE MAXI</b>	60 kg
<b>HILOIRE</b>	71 x 43 cm



- 2 poignées de portage avant et arrière
- 2 poignées de sécurité pont arrière
- Bouchon de nable
- Cale-genoux intégrés
- Siège
- Dossier Thermo-Confort
- Chandelle avant et arrière en mousse
- Cale-Pieds réglables
- Porte-pagaie intégré
- 2 extracteurs d'eau

### OPTIONS

- Chariot de transport (P56)
- Gilets d'aide à la flottabilité (P54)
- Pagaie (P55)





# Mad'gic

## INITIATION RIVIÈRE

Le **MAD'GIC** offre un programme varié. Ses pointes volumineuses et arrondies permettent une utilisation en toute sécurité pour le kayak polo.

Son volume permet également d'accueillir petits et grands pour les séances d'initiation en eau calme et eau vive.



<b>LONGUEUR</b>	296 cm
<b>LARGEUR</b>	60 cm
<b>PROFONDEUR</b>	31 cm
<b>POIDS</b>	16 kg
<b>CHARGE MAXI</b>	95 kg
<b>HILLOIRE</b>	84.5 x 50



COULEUR  
BLEU



COULEUR  
ROUGE

- Siège intégré
- Cale-pieds à crans
- Poignées avant arrière

### OPTIONS

- Chariot de transport (P56)
- Gilets d'aide à la flottabilité (P54)
- Pagaie (P55)

# Strim Junior Sénior

## INITIATION RIVIÈRE

Kayak polyvalent pour adolescents et adultes qui souhaitent s'initier et découvrir le kayak en eau calme et eau vive.

Les clubs et écoles de pagaie apprécient ce kayak avec son équipement CLUB, le strict nécessaire pour s'initier et découvrir le kayak.



	JUNIOR	SENIOR
<b>LONGUEUR</b>	310 cm	315 cm
<b>LARGEUR</b>	57 cm	60 cm
<b>PROFONDEUR</b>	30 cm	32 cm
<b>POIDS</b>	13 kg	18 kg
<b>CHARGE MAXI</b>	80 kg	115 kg
<b>HILOIRE</b>	79 x 45	85.5 x 48.5



COULEUR  
JAUNE



COULEUR  
ROUGE

### VERSION CLUB

- Renfort de pointe
- Cale-pieds 4 crans
- Poignées de portage
- Chandelle arrière en mousse
- Mousse arrière de flottabilité
- Siège PE noir

### VERSION SUPER

- Cale-cuisse
- Dossieret thermo-confort

### OPTIONS

- Chariot de transport (P56)
- Gilets d'aide à la flottabilité (P54)
- Pagaie (P55)





# SX 230 285

## INITIATION RIVIÈRE

Le **SX 230** est le kayak idéal pour les jeunes débutants. Léger, compact, facilement manœuvrable, les enfants adoptent rapidement ce kayak sécurisant.

Le **SX 285** est quand à lui un kayak SIT-ON-TOP pour adolescents et adultes conçu pour s'initier et progresser en eaux vives.



	<b>SX230</b>	<b>SX285</b>
<b>LONGUEUR</b>	230 cm	285 cm
<b>LARGEUR</b>	67 cm	71 cm
<b>PROFONDEUR</b>	24 cm	30 cm
<b>POIDS</b>	12 kg	22 kg
<b>CHARGE MAXI</b>	70 kg	130 kg



- Logement porte-bidon avec sangle
- Poignées de portage
- Poignées d'arrimage arrière
- Poignées latérales intégrées
- Quilles anti-usure
- Puits auto-videurs
- CARL SYSTEM

### OPTIONS

- Chariot de transport (P56)
- Gilets d'aide à la flottabilité (P54)
- Pagaie (P55)

# SPY 235 260

## INITIATION RIVIÈRE

Ce river runner polyvalent a été conçu pour satisfaire le pagayeur dynamique.

C'est un kayak de rivière tout-terrain, adapté aux pagayeurs de tout niveau et à tous les types de cours d'eau.



	SPY235	SPY260
<b>LONGUEUR</b>	235 cm	260 cm
<b>LARGEUR</b>	65 cm	64 cm
<b>PROFONDEUR</b>	36 cm	36 cm
<b>POIDS</b>	19 kg	20 kg
<b>CHARGE MAXI</b>	110 kg	120 kg
<b>HILOIRE</b>	84 x 46	92 x 52



COULEUR  
VERT NOIR



COULEUR  
ROUGE NOIR



### VERSION CLUB

- Siège PE
- Dossier thermo-confort
- Cale-pieds 4 crans
- Chandelles avant et arrière
- Bouchon de vidange
- Barres de sécurité
- Poignées de portage

### VERSION SUPER version Club +

- Siège PE avec assise pad
- Cale-pieds rivière
- Dossier thermo-confort renforcé avec système de réglage

### OPTIONS

- Gilets d'aide à la flottabilité (P54)
- Pagaie (P55)



# SUP PE KOA

## STAND UP POLYÉTHYLÈNE

Le **KOA** est le sup en polyéthylène créé par **RTM**.

Les atouts de ce produit sont la rigidité, évitant toute déformation du produit, son volume plus important pour accroître la portance et son pad géométrique anti-dérapant.



<b>LONGUEUR</b>	310 cm / 10'2
<b>LARGEUR</b>	90 cm / 35"
<b>POIDS</b>	24 kg / 53 lbs
<b>VOLUME</b>	230 L
<b>CHARGE MAXI</b>	140 kg

- Aileron élastomère
- Poignées intégrées
- Bouchon de vidange
- Élastique de pont

### OPTIONS

- Pagaie SUP (P53)
- Gilets d'aide à la flottabilité (P54)
- Sacs et bidons de rangement (P57)



# SUP 10'6 FUN

STAND UP GONFLABLE

Planche rigide et légère grâce à sa fabrication Fusion Technology.

Ce SUP est le partenaire idéal pour vos balades en mer, lacs et rivières ou vos premières sessions de surf. Cette planche polyvalente est accessible à tous les paddlers !

**Fabrication : technologie Fusion.**



<b>LONGUEUR</b>	320 cm / 10'6
<b>LARGEUR</b>	76.4 cm / 30"
<b>ÉPAISSEUR</b>	15 cm / 6"
<b>VOLUME</b>	304 L
<b>CHARGE MAXI</b>	100 kg
<b>TECHNOLOGIE</b>	Fusion Technology

- Pagaie ( 3 parties )
- Leash
- Pompe
- Sac de transport simple
- Kit de réparation
- Aileron amovible

#### OPTIONS

- Gilets d'aide à la flottabilité (P54)
- Sacs et bidons de rangement (P57)

# SUP 12'6 EXP

STAND UP GONFLABLE

Pour satisfaire votre clientèle d'habitues et d'initiés, le sup **EXP 12'6** est une alternative à la 10'6, offrant alors la possibilité de découvrir la randonnée et la glisse.

Sac et pompe fournis.

**Fabrication : technologie Fusion.**



<b>LONGUEUR</b>	381 cm / 12'6
<b>LARGEUR</b>	76.4 cm / 30"
<b>ÉPAISSEUR</b>	15 cm / 6"
<b>VOLUME</b>	350 L
<b>CHARGE MAXI</b>	120 kg
<b>TECHNOLOGIE</b>	Fusion Technology

- Pompe HP double action
- Sac de transport luxe
- Kit de réparation
- Aileron amovible

#### OPTIONS

- Pagaie SUP (P53)
- Gilets d'aide à la flottabilité (P54)
- Sacs et bidons de rangement (P57)

# SUP 11' PRO

STAND UP GONFLABLE

La polyvalence de la planche de SUP gonflable 11' Pro en fait une planche adaptée à tous les besoins de votre clientèle. Le SUP PRO 11' offre une stabilité accrue, notamment aux grands gabarits. Il permet également de découvrir le SUP à deux avec un adulte ou un enfant assis sur l'avant, où même son fidèle compagnon.

**Fabrication : dropstitch - double peau PVC 1000 D - Renforts latéraux.**



<b>LONGUEUR</b>	335.3 cm / 11'
<b>LARGEUR</b>	86.4 cm / 34"
<b>ÉPAISSEUR</b>	15 cm / 6"
<b>VOLUME</b>	356 L
<b>CHARGE MAXI</b>	120 kg
<b>TECHNOLOGIE</b>	Drop Stitch

- Kit de réparation
- Aileron amovible

## OPTIONS

- Pagaie SUP (P53)
- Gilets d'aide à la flottabilité (P54)
- Sacs et bidons de rangement (P57)

# SUP 16' MAX

STAND UP GONFLABLE

Envie d'évoluer et d'explorer de nouveaux horizons ?

SUP MAX, pour le SUP en famille ou entre amis, jusqu'à 5 adultes.

**Fabrication : dropstitch - double peau PVC 1000 D - Renforts latéraux.**

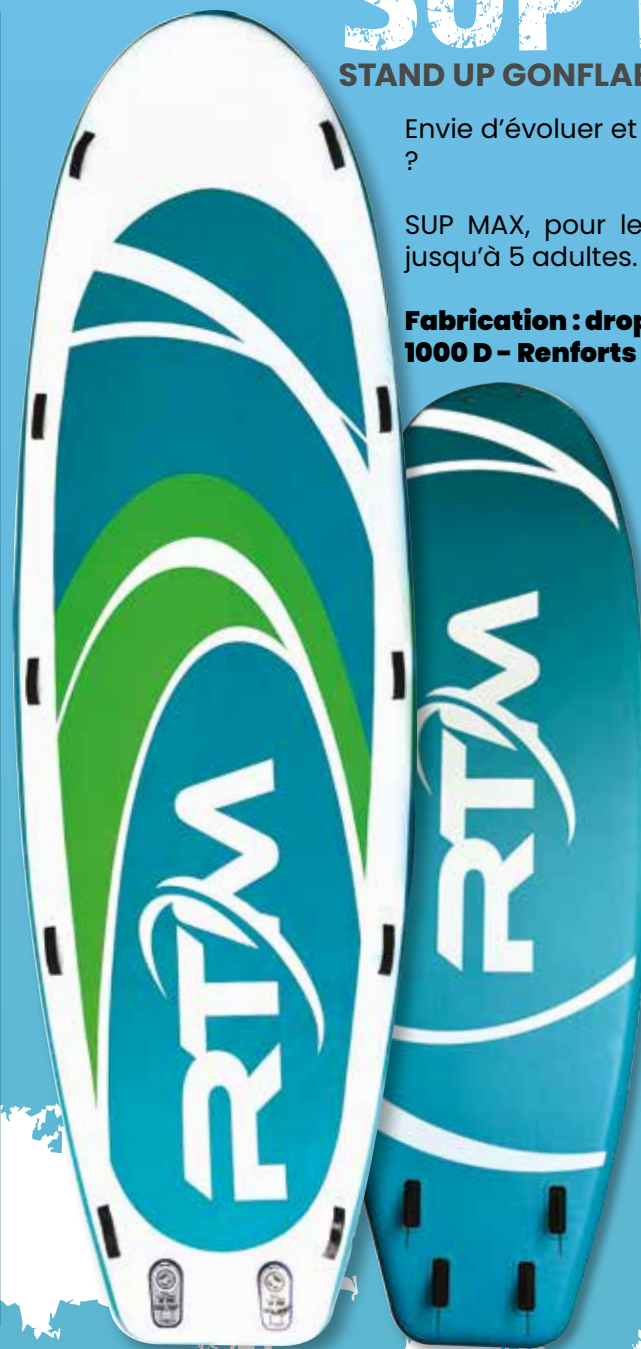

<b>LONGUEUR</b>	488 cm / 16'
<b>LARGEUR</b>	153 cm / 60"
<b>ÉPAISSEUR</b>	20 cm / 8"
<b>VOLUME</b>	1280 L
<b>CHARGE MAXI</b>	450 kg
<b>TECHNOLOGIE</b>	Drop Stitch

- Kit de réparation
- Aileron amovible

## OPTIONS

- Pagaie SUP (P53)
- Gilets d'aide à la flottabilité (P54)
- Sacs et bidons de rangement (P57)

# Accessoires SUP



## LEASH 10' SUP

Le Leash 10' vous sera nécessaire pour assurer votre sécurité et celle des autres sur l'eau.



## PAGAIES STAND UP PADDLE

### 1 - PAGAIE STANDARD

**Manche :** Alu 30mm

**Longueur :**

- Olive noire -- 175 cm
- Olive bleue -- 185 cm
- Olive jaune -- 195 cm
- Olive rouge -- 205 cm

**Poids :** 900 g

Avec manche alu, pale polypro noire  
1 partie

### 3 - PAGAIE VARIO SPORT

**Manche :** Alu 30mm

**Longueur :** 170-210cm

**Poids :** 900 g

Avec manche alu, pale nylon blanche chargée fibre  
2 parties

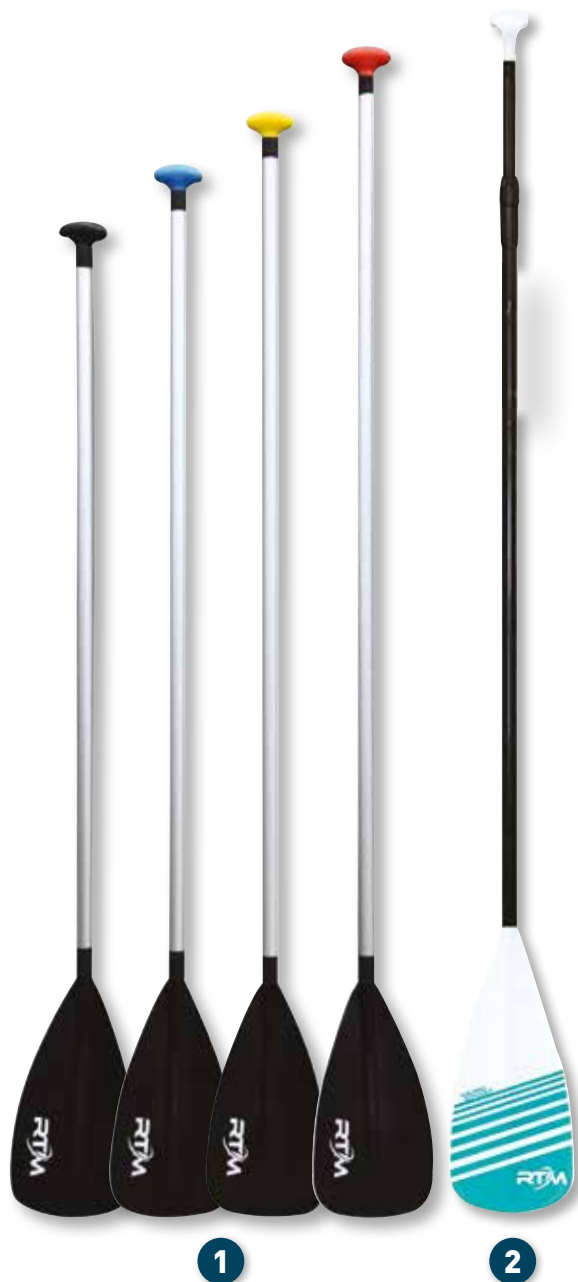

1

2



## POMPE À MAIN HAUTE PRESSION

Pompe universelle pour gonfler tout type de sup gonflable.

- Pompe simple action à main
- Corps en aluminium
- Livré avec manomètre double effet

## ADAPTATEUR UNIVERSEL POUR COMPRESSEUR

Cet adaptateur pour valve vous permettra de gonfler vos SUPS directement avec votre compresseur.

N'oubliez pas d'installer un manomètre, pour éviter de dépasser la pression recommandée





## GILET KORO 50N

Simple, fonctionnel et ergonomique, adapté pour tous les sports de pagaies. Fermeture à zip, ajustements par boucles de serrages latérales et aux épaules, poche avec zip

**MATÉRIAUX**  
420D polyester  
50N norme iso 12402-5  
**XS/S** (45N)  
**M/L** (50N)  
**XL/XXL** (55N)



## GILET FOXE 50N

Gilet à mousse PVC, souple et ergonomique. Son confort et sa légèreté sont appréciables lors des randonnées et balades.

**MATÉRIAUX**  
Nylon 420D ripstop  
50N norme iso 12402-5

**XS/S** (45N)  
**M/L** (50N)  
**XL/XXL** (55N)



## GILET JADE 50N

Un gilet simple et discret idéal pour le sup, le surfski et le kayak en général. Ce gilet est doté d'une sangle inguinale pour toutes les tailles.

**MATÉRIAUX** 420D polyester  
50N norme iso 12402-5 et 12402-6 (XXS)

**XXS** (40N)  
**XS/S** (45N)  
**M/L** (50N)  
**XL/XXL** (55N)



## GILET BASS 50N

Complet et performant, un gilet adapté pour la pêche.

**MATÉRIAUX** 420D polyester  
50N norme iso 12402-5

**M/L** (65N) | **XL/XXL** (70N)



## RAPID 70N

Un gilet sûr et simple alliant un grand confort.

**MATÉRIAUX** 420D ripstop  
70N norme iso 12402-5

**XS** (40N - FLEUR VIOLETTE)  
**S/M** (55N - FLEUR JAUNE)  
**M/L** (70N - FLEUR ROUGE)  
**XL** (70N - FLEUR VERTE)  
**XXL** (70N - FLEUR NOIRE)



## MAYA 100N

Un gilet adapté pour les enfants.

**MATÉRIAUX** Nylon 420D ripstop  
100N norme iso 12402-4

**T1** (100N) | **T2** (100N)



Après chaque session, il est recommandé de rincer son matériel à l'eau claire.

Vérifiez également régulièrement l'intégrité de votre gilet (coutures, boucles, mousse).

### TAILLE

<b>T1</b>	15/30 kg
<b>T2</b>	30/40 kg
<b>XXS</b>	30/40 kg
<b>XS/S</b>	40/60 kg
<b>M/L</b>	60/80 kg
<b>XL/XXL</b>	+80 kg



## 1 - PAGAIE TENDANCE MANCHE ALU 1 PARTIE

Pagaie 1 partie, pales blanches asymétriques en polypro, manche alu 30 mm avec pare-gouttes.

**Manche :** Alu 30 mm  
**Longueur :** 210-220 cm  
**Poids :** 1 kg

## 2 - PAGAIE TENDANCE MANCHE ALU 2 PARTIES

Pagaie 2 parties, pales blanches asymétriques en polypro, manche alu 30 mm avec pare-gouttes.

**Manche :** Alu 30 mm  
**Longueur :** 220 cm  
**Poids :** 1 kg

## 3 - PAGAIE TENDANCE MANCHE FIBRE/CARBONE 2 PARTIES

Pagaie deux parties avec manche télescopique Verre/Carbone, vario E-Lock. Ajustement sur 15 cm (210/225 cm). Pare-gouttes Pales blanches asymétriques en polypro.

**Manche :** 70% Fibre / 30% Carbone 15 cm  
**Longueur :** 210 à 225 cm  
**Poids :** 1 kg

## 4 - PAGAIE ELEGANCE MANCHE ALU 2 PARTIES

Pagaie deux parties avec manche Alu, 215 cm. Pare-gouttes Pales noires asymétriques en polypro.

**Manche :** Alu 30 mm  
**Longueur :** 215 cm  
**Poids :** 1 kg

## 5 - PAGAIES JUNIOR / SENIOR

Pagaie double 1 partie avec pales symétriques en polypro croisées à 90°.

### JUNIOR

**Manche :** Alu 28mm  
**Longueur :** 170-190cm  
**Poids :** 1 kg

### SENIOR

**Manche :** Alu 30mm  
**Longueur :** 200-220cm  
**Poids :** 1.2 kg

## 6 - PAGAIES CANOE

Pagaie 1 partie, pales en polypro.

**Longueur :**  
Olive jaune -- 135 cm  
Olive rouge -- 140 cm  
Olive noir -- 145 cm

Olive bleu -- 150 cm  
Olive jaune -- 160 cm  
**Manche :** Alu 30mm  
**Poids :** 900 g

## CHARIOT POLYVALENT ROLL'IN

Tous usages.  
Livré avec sangles.



## CHARIOT KIROOL SOT

Structure en alu.  
Tous modèles sauf MID-WAY



## CHARIOT AUTOVIDEUR INOX

Structure en inox.  
Transport kayak autovideur.

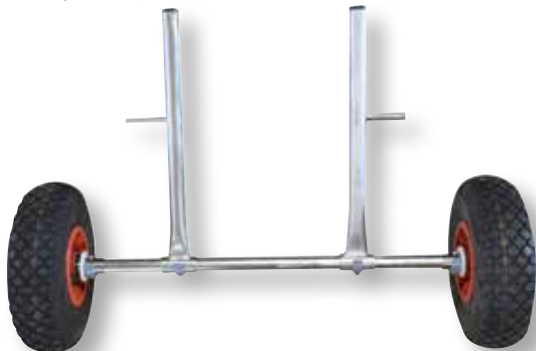

## CHARIOT PORTE KAYAK PETIT MODÈLE

En aluminium anodisé  
Dispose d'une sangle et d'une béquille



## CHARIOT RÉGLABLE KAYAK SIT ON TOP

En aluminium anodisé  
Chandelles avec caoutchouc de protection

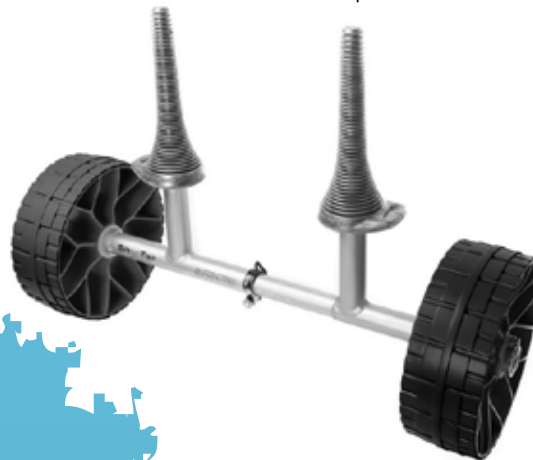

## SIÈGE LUXE

Siège complet en mousse et toile enduite



## DOSSIER CONFORT +

Dossier en caoutchouc



## SIÈGE HI-COMFORT

Siège en caoutchouc



# Sacs et Bidons de rangement

## SACS DE RANGEMENT

Fabrication en PVC 500D - Résistant et fonctionnel.

5L 

20L    Fourni avec sangle pour transport en bandoulière

40L  Fourni avec 2 sangles pour transport en sac à dos



## BIDONS DE RANGEMENT

PEHD qualité alimentaire, couvercle à visser

Blanc avec couvercle rouge 6L ou jaune 50L

**6L** ouverture = 16 cm; Ø = 24 cm; Hauteur = 19.5 cm; Poids = 800 gr

**50L** couvercle en 2 parties à visser. 2 poignées de portage  
Ouverture = 30 cm; Ø = 41 cm;  
Hauteur = 50 cm; Poids = 2800 gr



## SANGLE DE TRANSPORT

La paire. L = 3m80



## SANGLES CALE-CUISSSES

Ergonomique et ajustable



## LEASH PAGAIE

L=1m60



## BOUCHON AUTOMATIQUE

Pack de 2

M : Modèles RTM

L : Modèles DAG



# Accessoires kayak



# Réserves de flottabilité



## RÉSERVE DE FLOTTABILITÉ PE

Nylon hyper résistant - Valve à visser

- ❶ Avant Slalom 8L Latérale A - 54 x 8 x 15 cm
- ❷ Étroite 16L Latérale B - 96 x 17 x 32 cm
- ❸ 20L Latérale B - 104 x 26 x 38 cm
- ❹ Arrière 40L Latérale C - 107 x 26 x 53 cm
- ❺ 60L Pointe Arrière - 112 x 25 x 56 cm
- ❻ Canoë 35L Pointe Avant - 77 x 17 x 32 cm

# Accessoires Pêche



**HÉLICE PÉDALIER  
IMPULSE DRIVE  
GRAND MODÈLE**  
GM 30 CM



**FAUTEUIL PREMIUM  
FISHING**

ABACO 3.60, 4.20 & RYTMO



**CHARIOT INOX HIRO**  
avec pattes de fixation à visser sur  
le pont du Hiro.

## PORTE-CANNE FIXE

Ø 42mm + joint bouchon

Option: Kit 2 porte-cannes fixes avec montage usine



## PORTE-CANNE ORIENTABLE

Luxe articulé avec base pyramidale

# RTM



[www.RTMKAYAKS.com](http://www.RTMKAYAKS.com)



**PARTAGEZ VOS EXPÉRIENCES** AVEC NOUS



**ROTOMOD**

ZI JEAN MALEZE

47240 BON ENCONTRE - FRANCE

tel : +33 (0)5 53 98 53 98

[info@rotomod.com](mailto:info@rotomod.com)

[www.rotomod.com](http://www.rotomod.com)

